

ポータブル擁壁

・ストックヤード等のついでとして使用していただけます。

注1) 設計条件についてはご相談ください。

注2) 土止め壁としては使用できません。



TPY-10

H 1000
W 2000
D 960

(1.2ton)

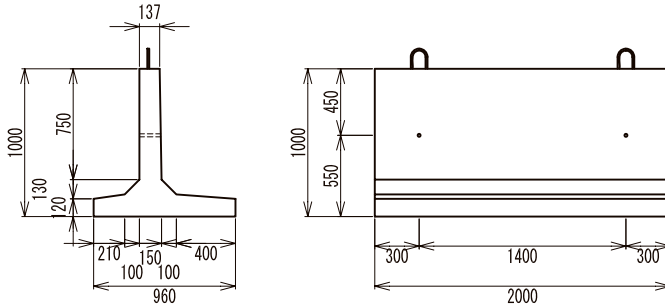

1. 持ち運び移動据付けが簡単です。
2. スtockヤードを最大限に活用出来ます。
3. 堆積物の混入、流失、ロスを防ぎます。
4. 固定壁に比べ工期が著しく短縮出来ます。
5. 価格は低廉で維持費がかかりません。
6. 引火物の耐火壁としても利用出来ます。
7. その他条件に応じて利用豊富です。
8. 使用条件によっては形状が異なる場合があります。

TPY-15

H 1500
W 2000
D 960

(1.5ton)

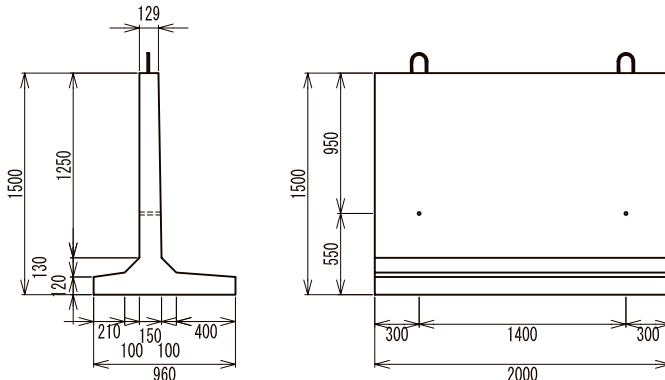

施工事例

ポータル擁壁

TPY-20

H 2000
W 2000
D 960

(1.8ton)

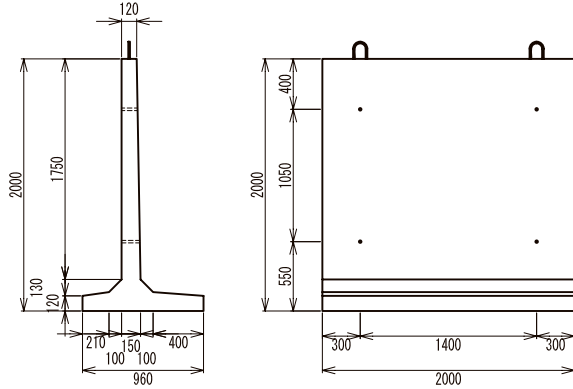

TPY-25

H 2500
W 1500
D 1300

(2.4ton)

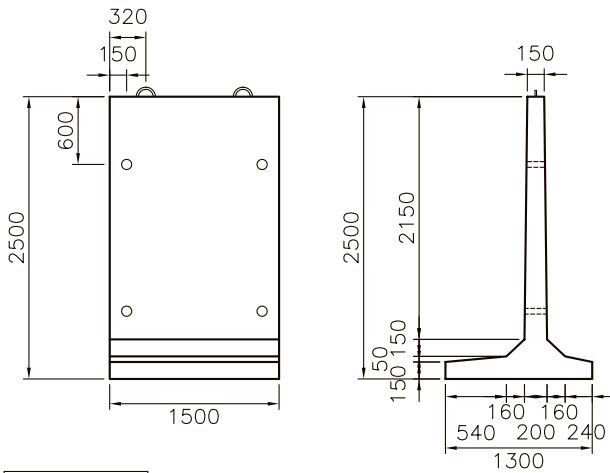

TPY-30

H 3000
W 1000
D 1800

(2.4ton)

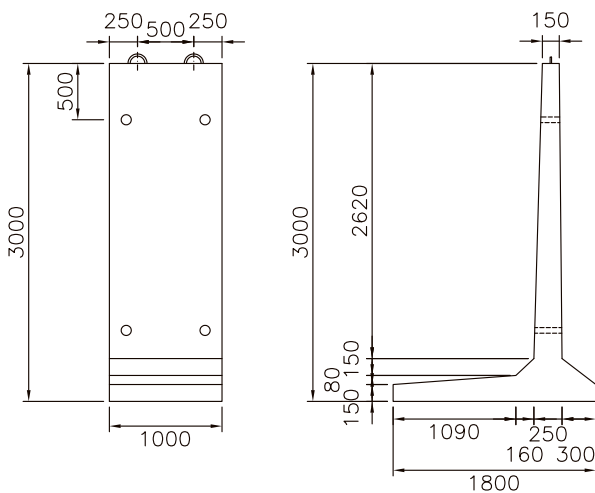

各種コーナー設置図 (平面図)

●TPY10・15・20

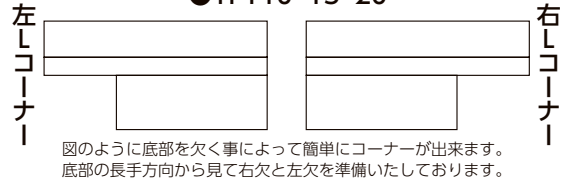

●TPY15・20

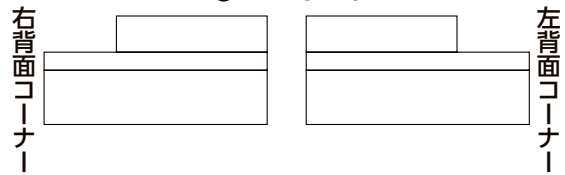

●TPY10・15・20

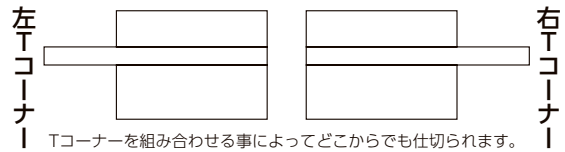

●TPY25

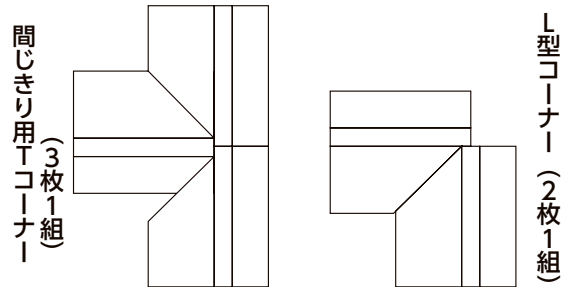

図の様に3枚を組み合わせる事によって仕切ることが出来ます。

図の様に2枚を組み合わせる事によって90度に曲げることが出来ます。

●TPY30コーナー (4枚1組)

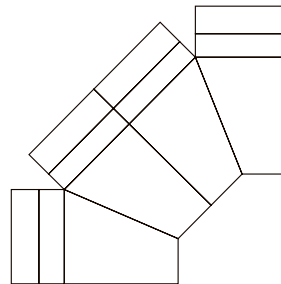

図の様に4枚左右コーナーを組み合わせる事によって90度に曲げることが出来ます。